

ヒトと社会と対話する アフタコロナの社会

2021年6月11日

情報通信研究機構オープンハウス2021@Web

土井美和子

国立研究開発法人情報通信研究機構 監事



ヒューマンインタフェース

- 人間とのインタラクション

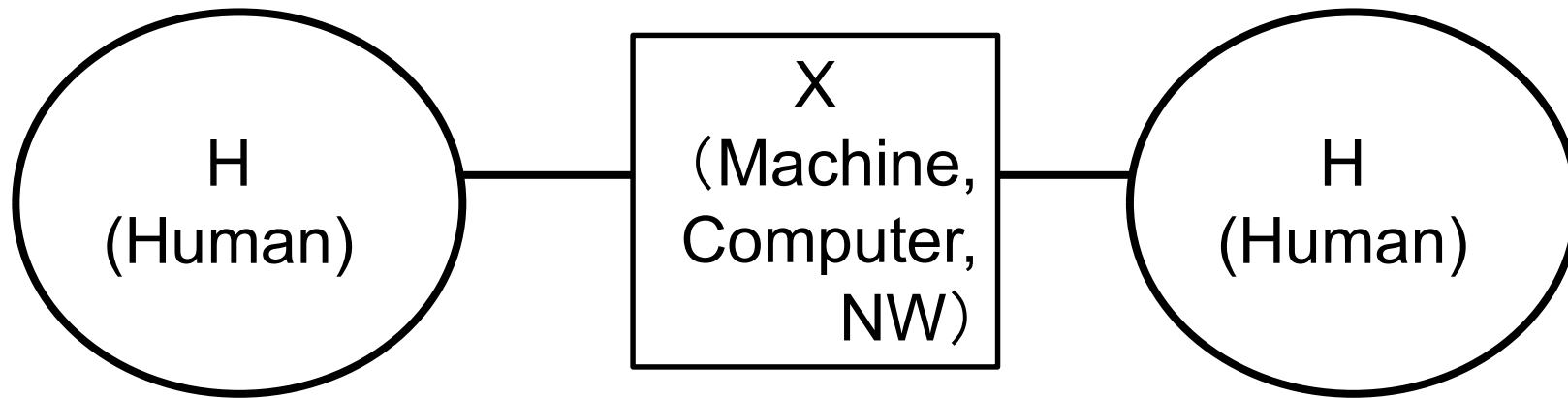

HXS

- 社会とのインタラクション → **ELSE** (Ethical, Legal, Social and **Economical** Issues)

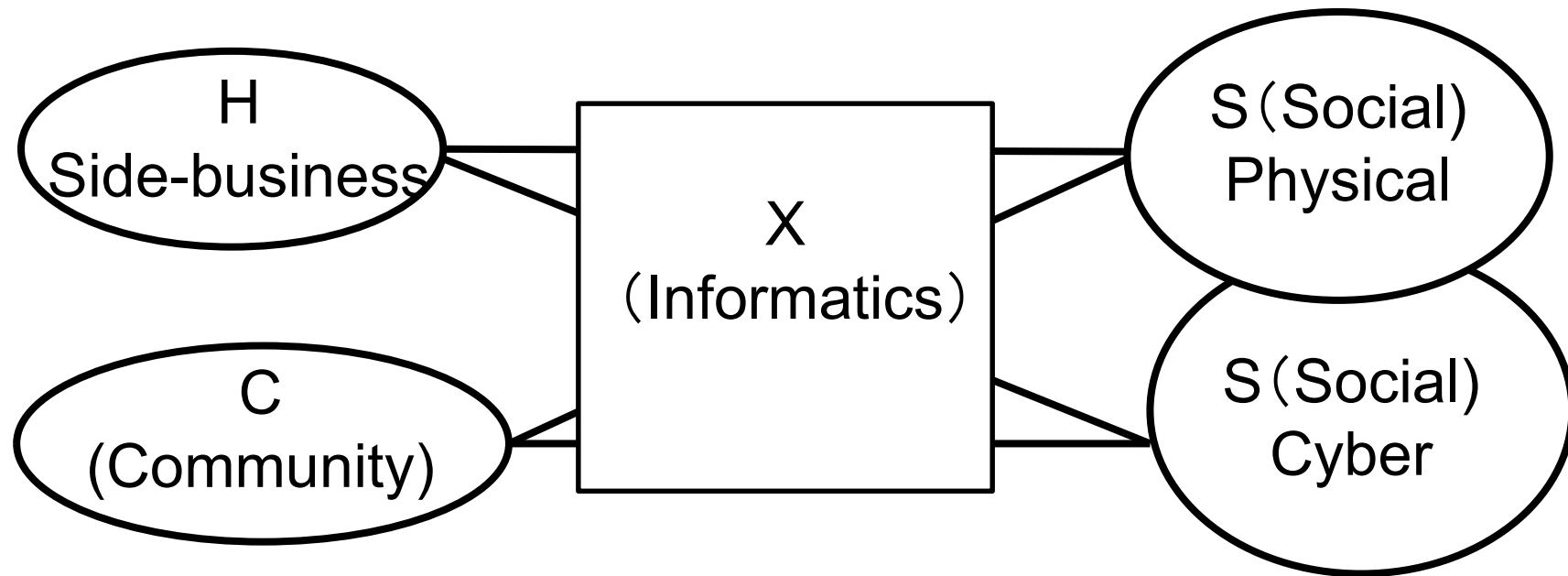

HXS with environmental consideration

- 環境に配慮した社会とのインタラクション → ELSE + **E(Environment)**

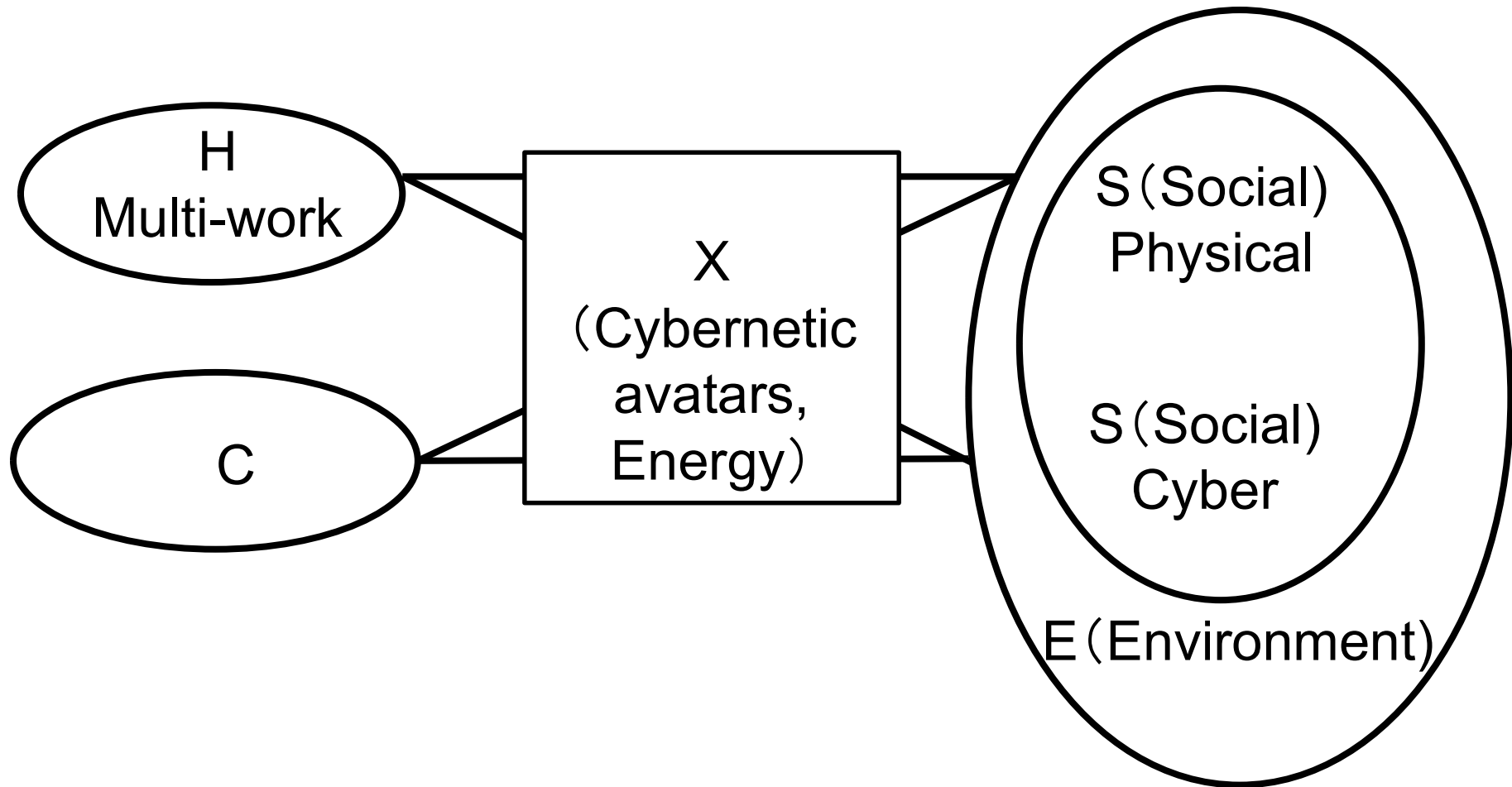

ムーンショット目標 1 目指す社会像について (1)

少子高齢化が進展し労働力不足が懸念される中で、介護や育児をする必要がある人や高齢者など、様々な背景や価値観を有する人々が、自らのライフスタイルに応じて多様な活動に参画できる社会の実現を目指す

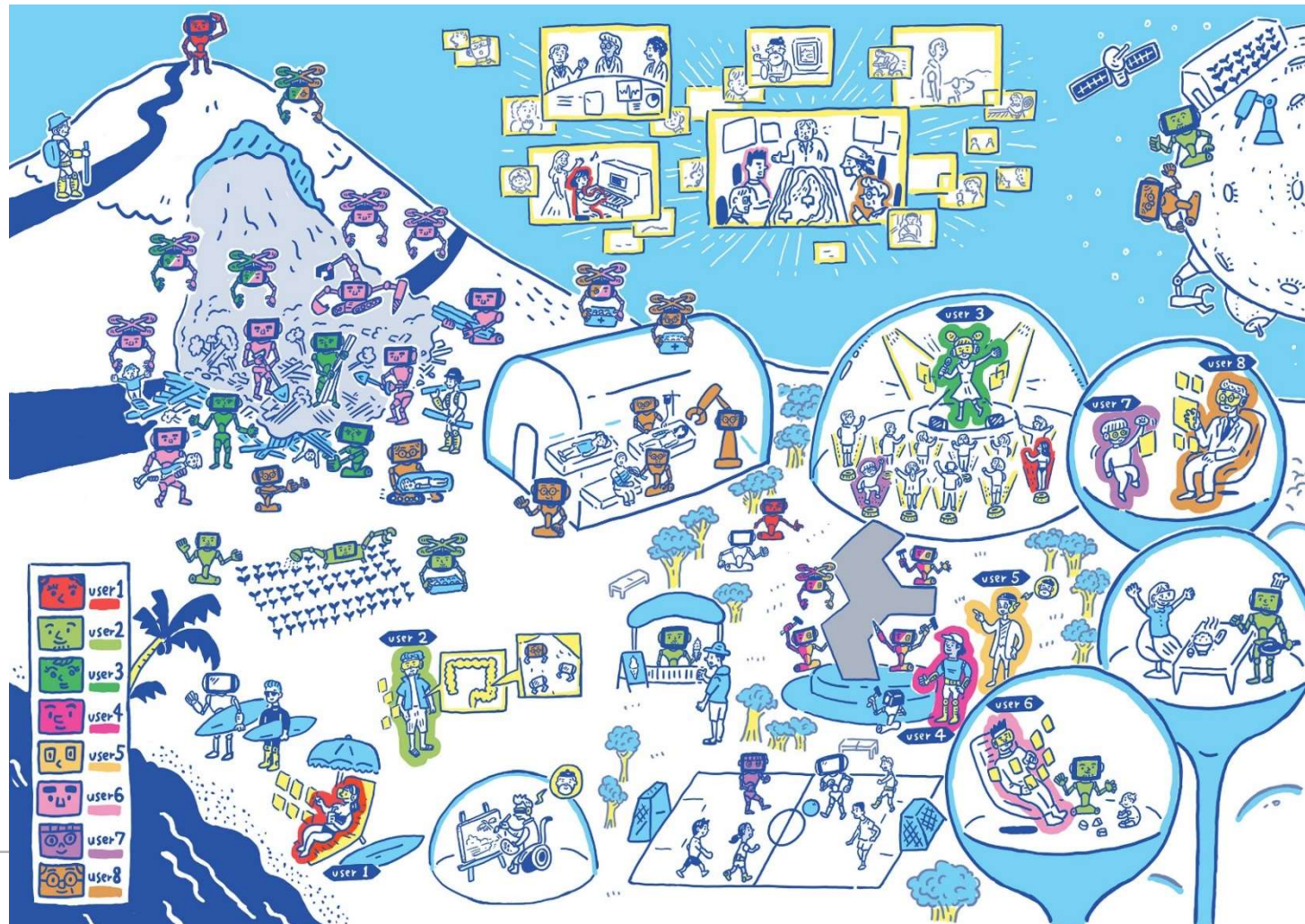

1. 目指す社会像について (3)

2050年の社会

どのような社会に住みたいのかという
問いに応える科学技術のあり方を
人々と対話しながら共に探る

災害救助
シーン

アイドルにもなりたいし、災害
救助の現場でも働きたい！サイ
バネティック・アバターのおか
げで二足のわらじを履きたい



自らの活躍の場が増え、
皆で能力をシェアする社会活動が中心に

サイバー・フィジカル
スポーツシーン



欲張りな休日
シーン



みんなでアート作品
制作シーン



HXS with environmental consideration

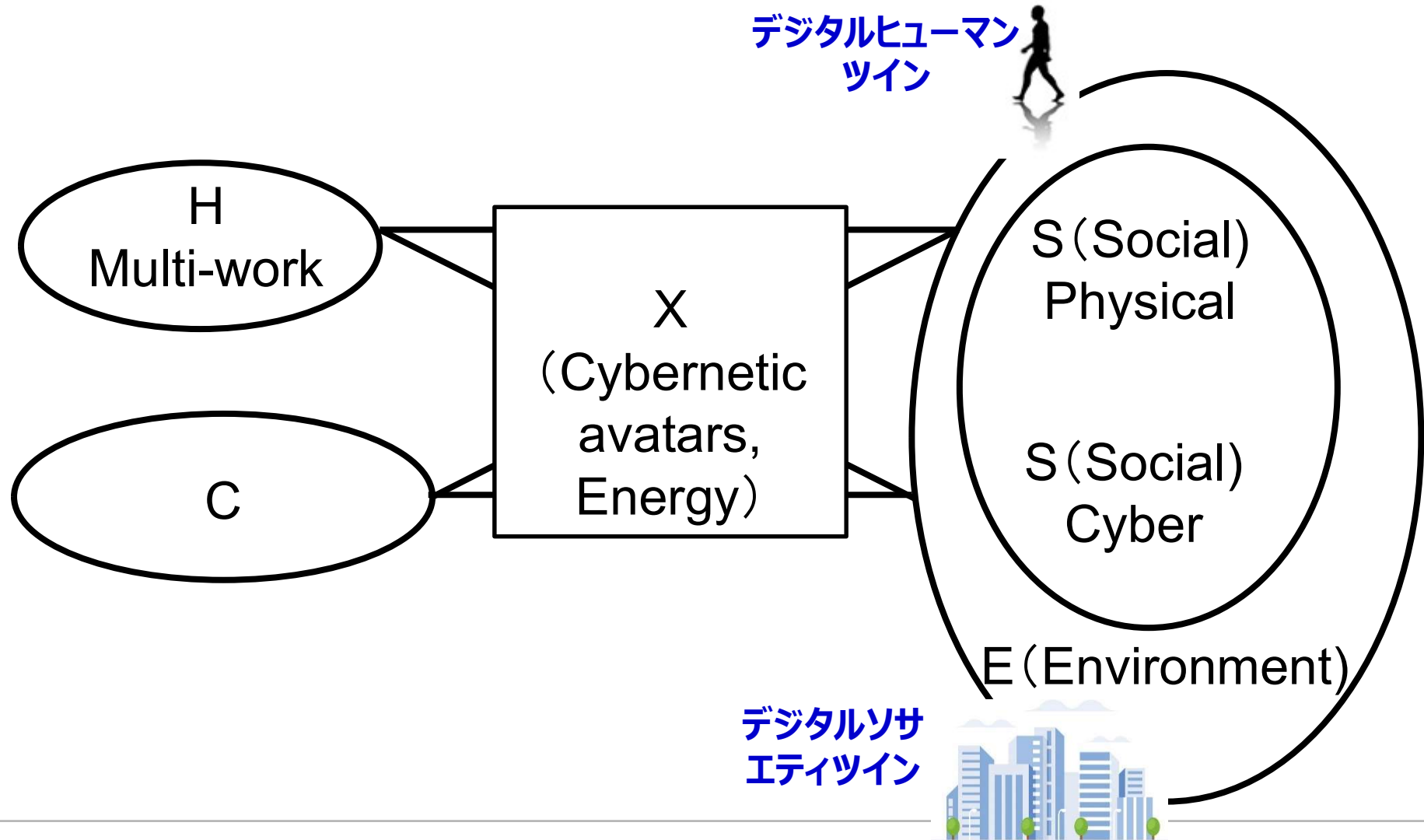

HXS with environmental consideration

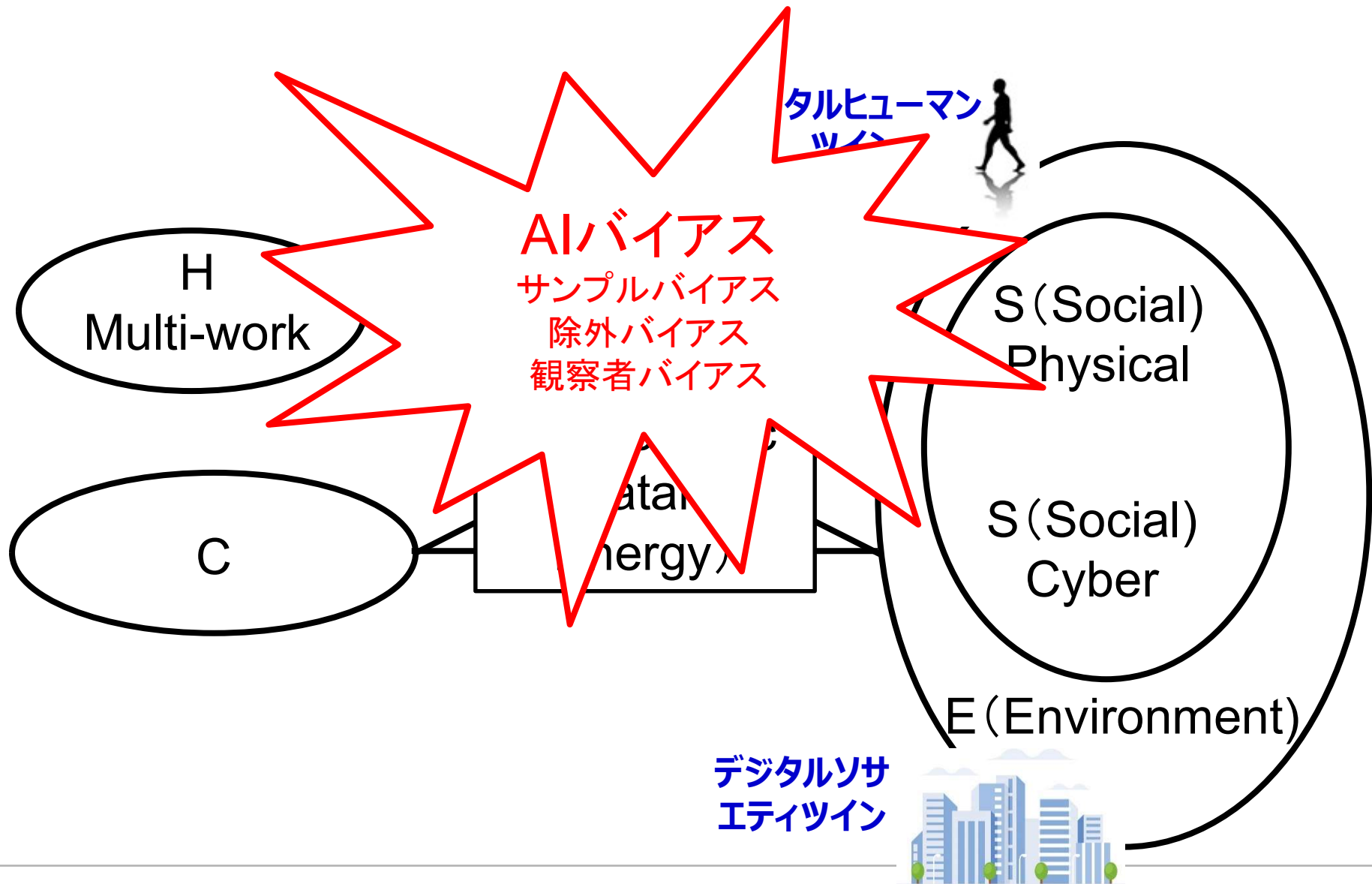

デジタルヒューマン&デジタルソサエティ・インザループ

